

Modellbau mit Ätzmodellen für Spur N bedeutet:

- Maßstabs-Treue
- Fülle an Details
- Individualität

Ätzmodell: KT086, Werkstattzubehör Nr. 1, Werkbänke, Gestelle, Schraubstöcke

Schwierigkeitsgrad: Stufe 2 von 5

Herzlichen Glückwunsch

zu Ihrem neuen *etchIT*-Modell!

Mit der vorliegenden Beschreibung wollen wir Ihnen wichtige Anregungen für den Bau des vorliegenden Modells

KT086, Werkstattzubehör Nr. 1, Werkbänke, Gestelle, Schraubstöcke

geben, die Ihnen helfen, ein individuelles Schmuckstück auf Basis dieses maßstabsgetreuen und filigranen *etchIT*-Modells zu fertigen.

Denn auch wenn jedes Ätztableau weitgehend dem nächsten entspricht, ist es erst Ihrer Farbgestaltung und Fantasie zu verdanken, wenn demnächst ein weiteres Unikat Ihr Diorama oder Ihre Anlage schmückt!

Sollten Sie mit dem Modell zufrieden sein – wovon wir ausgehen – interessieren Sie vielleicht weitere Modelle aus dem *etchIT*-Programm. Sehen Sie sich immer mal wieder auf

www.etchIT.de

um; die Zahl der verfügbaren Modelle erhöht sich ständig.

Nun viel Spaß und viel Erfolg beim Bau und der Ausgestaltung Ihres neuen Modells von *etchIT*.

Lieferumfang:

geätzte Neusilberplatte mit Bauteilen.

Vom Modellbauer beizustellen:

Viel Geduld und möglichst eine Lupe/Brille

Allgemeines zum vorliegenden Modell

Das Basismaterial dieses Bausatzes besteht aus der Legierung Neusilber, welche auch bei sehr dünnen Blechen stabil ist und nicht korrodiert. Das Blech lässt sich kleben und vor allem sehr leicht löten. Letztere Methode gibt dem Modell bei sachgerechter Anwendung eine zusätzliche Stabilität und ist in fast allen Fällen dem Kleben vorzuziehen.

Allgemeine Hinweise zum Bau von Ätzmodellen finden Sie außer in der vorliegenden Bauanleitung auch in der Datei *Allgemeine Hinweise*, die unter der Internetadresse (als EINE Zeile; Groß- und Kleinschreibung beachten):

http://www.easy01.de/etchITheme/dl_custom/Allgemeine_Hinweise.pdf

zum Download bereit steht.

Ebenfalls zum Download bereit stehen alle aktuell verfügbaren Bauanleitungen unter folgender Internet-Adresse (als EINE Zeile; Groß- und Kleinschreibung beachten):

<http://www.easy01.de/etchIT-store/assets/own/manuals.htm>

Sollte für das eine oder andere Ihrer Modelle noch keine Bauanleitung verfügbar sein, so ist diese in Arbeit und wird demnächst zur Verfügung stehen.

Zur Beachtung:

Nicht alle für die Spur N verfügbaren Modelle gibt es auch für die Spur Z — entsprechend verhält es sich auch mit den dazugehörigen Bauanleitungen.

Kanten biegen

Um das sehr stabile Neusilber exakt biegen zu können, sind alle wichtigen Biegekanten einseitig vorgeätzt. Im Allgemeinen gilt, dass die Seite, auf der die Biegekante als Ätzlinie vorhanden ist, „innen“ bedeutet. Dies ist als Orientierungshilfe wichtig. Ausnahmen bestätigen zwar auch hier die Regel, wenn es für den Zusammenbau unerlässlich ist, aber im allgemeinen ist die oben getroffene Aussage korrekt.

Als Hilfsmittel für das Biegen gibt es fix und fertige Werkzeuge im Modellbauhandel, die kaum Wünsche offen lassen (bis auf das Biegen von sehr langen Kanten) — allerdings auch ihren Preis haben.

Hier sei noch eine einfache Selbstbaulösung beschrieben, die in den meisten Fällen zum exakten Biegen genügt und wenig bis nichts kostet.

Man ...

- ... nehme ein ausgemustertes HSS-Sägeblatt einer einfachen Metallbügelsäge.

- ... breche an jeder Seite ein ca. 5-7 cm langes Stück ab (Absägen GEHT nicht, höchstens das Abschneiden mit einem Trennschleifer). Bei diesem Abbrechen (oder Trennschleifen) immer vom Körper weg weisend arbeiten, Schutzbrille aufsetzen und überhaupt alles tun, um dabei die Sicherheit Ihrer eigenen Person zu gewährleisten.

- ... verbinde die beiden Stücke durch das vorhandene Loch mit einer Blindniete oder einer passenden Gewindeschraube.

... und fertig ist das Biegewerkzeug.

Gebogen wird logischerweise an den geraden und nicht an den gezahnten Kanten. Biegekante dazwischen legen (dabei muss die vorgeätzte Linie in voller Breite sichtbar sein!) und mit einem Hartholzstück das betreffende Teil umbiegen.

Um die beiden Kanten der Sägeblattstücke daran zu hindern, beim Biegevorgang auseinander zu wandern, spannt man das Biegewerkzeug mit dem dazwischen liegenden Biegegut entweder in einen passenden Schraubstock oder verwendet zum Aufeinanderpressen eine passende Gripzange.

Diese Anleitung dient nur als Anregung. Biegewerkzeuge im Eigenbau können auch in ganz anderen Konstruktionen realisiert werden.

Die beiden folgenden Bilder zeigen das eben Beschriebene in der Praxisanwendung. Zuerst wird die zu biegende Kante wie gezeigt zwischen die vernieteten Sägeblätter gelegt und mit einer kleinen Grip-Zange unverrückbar angepresst:



Darauf hin wird mit einem passenden Hartholzstück o. ä. der Biegevorgang ausgeführt:

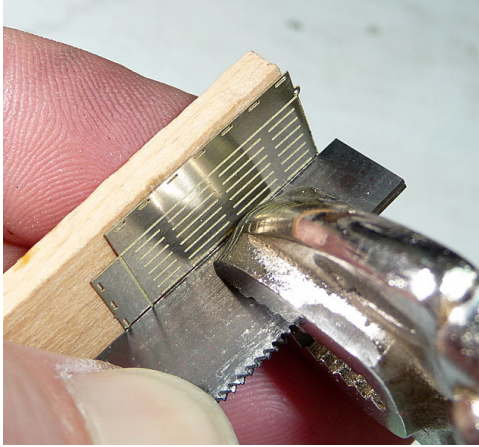

Noch ein weiteres selbstgebautes Biegewerkzeug sei hier vorgestellt, das immer dann zum Einsatz kommt, wenn sehr lange Kanten (bis ca. 170 mm!) exakt gebogen werden sollen. Zwar kein Kandidat für einen Design-Preis, aber sehr nützlich:

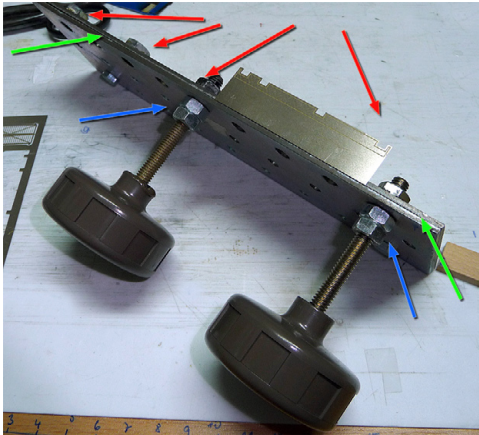

Zwei Holzverbinder-Lochplatten aus dem Baumarkt mit den Maßen $200 \times 60 \times 2$ mm, die an einer langen Kante schon recht gut aneinanderpassen, werden mit zwei Schrauben an einer der Längsseiten verbunden. Darauf zu achten ist, dass die andere Längsseite etwas auseinanderklafft — hier wollen wir später die zu biegende Kante dazwischenlegen.

Dann werden auf einer Seite 4 M6-Muttern aufgelötet (voher mit einer Gewindeschraube fixieren), hier durch die roten Pfeile dargestellt. Auf die Zustellschrauben kommen Handknebel, ähnlich denen, wie sie in der

Abbildung dargestellt sind. Auf den Gewindestangen der Handknebel werden zwei M6-Muttern gekontert, die beim Zudrehen den Druck auf die Metallplatten ausüben (blaue Pfeile).

Jetzt mit den beiden Knebeln zudrehen und falls notwendig die obere Kante beider aneinandergesprester Metallplatten planschleifen (grüne Pfeile). Wer es perfekt machen will, lässt die geschliffenen Flächen leicht von der Mitte her nach außen abfallen, damit nach dem Zurückfedern des Bleches beim Biegevorgang tatsächlich ein rechter Winkel entstehen kann.

In der folgenden Anleitung wird ab nun davon ausgegangen, dass Sie in der Lage sind, auch lange und schmale Teile biegen zu können, ohne dass es zu Verformungen des Bleches kommt, die nicht gewollt sind — die Passgenauigkeit und letztlich der Reiz des ganzen filigranen Modells hängen davon ab!

Das Löten

In fast allen Fällen ist für das schlüssige Verbinden von Kanten bei Ätzmodellen die Lötmethodem dem Kleben vorzuziehen — falls man löten kann...

Vielfach scheuen gerade Anfänger in dieser Technik davor zurück, sich mit einem LötKolben an den Zusammenbau eines Ätzmodells zu wagen. Dabei ist das Löten, berücksichtigt man einige einfache Regeln, nicht schwer und vor allem erhöht es die mechanische Stabilität der filigranen Neusilbermodelle erheblich.

LötKolben

Bewährt haben sich kleine Elektronik-LötKolben mit feiner Bleistiftspitze. Entweder Typen für 230 V Wechselspannung und 15-30 Watt Leistung, oder einfache regelbare Lötstationen, die meist eine Wärmeregulierung von 200 bis 400 Grad Celsius aufweisen und eine Leistung von 30-50 Watt verbraten. Es braucht KEINE Hitech-Lötstation — eine einfache Ausführung genügt für unsere Zwecke völlig.

LötZinn

Verwendet werden kann entweder das mit Flussmittel gefüllte oder ungefülltes Elektronik-Lot ohne Bleianteil und mit einem Durchmesser von 0,5 bis 1 mm.

An manchen Stellen, wo es ratsam ist, LötZinn bereits platziert zu haben, bevor man mit der LötKolbenspitze anrückt, hat sich LötPaste in einer Injektionsspitze mit feiner Kanüle bewährt. Daraus kann man winzige Mengen LötPaste an die betreffenden Stellen platzieren und braucht dann nur noch kurz mit der Lötspitze zu erwärmen.

Lötöl

Nun zu einem der wichtigsten Hilfsmittel beim erfolgreichen Zusammenlöten von Ätzmodellen – dem Lötöl als Flussmittel.

Wer noch nicht damit gearbeitet hat, wird es erst glauben, wenn er es selbst geschafft hat, nahezu unsichtbare Lötstellen, auch an langen Kanten entlang, zu fabrizieren.

Die Vorgehensweise ist einfach:

Mit einem feinen Pinsel (der leider nicht lange hält, denn das Lötöl enthält meist Salzsäure) oder einem feinen Stahldraht bringt man EIN WENIG (!) Lötöl an die zu verlötenden Ecken/Kanten/Stellen.

Dann streift man die Spitze des heißen Lötkolbens am Schwämmchen ab, nimmt GANZ WENIG(!!) Lötzinn an die Spitze und hält dann die Spitze des Kolbens mit dem wenigen Lötzinn an die zu verlötende Stelle. Mit leisem Zischen verdampft das Flussmittel und das Lötzinn verteilt sich blitzartig an den Stellen/in den Kanten, die vom Lötöl benetzt waren.

Probieren Sie das an ein paar Reststückchen Neusilberblech aus; es macht nach ein paar Versuchen richtig Spaß.

Je nachdem, wie dick der Lötzinnauftrag werden soll, variiert man die Menge des Zinns, die man mit der Lötspitze aufnimmt.

An Kanten (wo es geht von innen) entlang reicht meist sehr wenig Zinn, um die Verbindung sicher zu bewerkstelligen. An Stellen, die als stabilisierende Winkel fungieren sollen, trägt man eine etwas umfangreichere Menge auf.

Diese beschriebene Methode funktioniert immer dort hervorragend, wo die zu verbindenden Teile schlüssig auf- oder aneinanderstoßen.

Spaltüberbrückung ist weniger gut möglich, dort sollte ein mit Flussmittel gefüllter Lötendraht zum Einsatz kommen. Wenn Spalte überbrückt werden müssen, liegt das aber an fehlerhafter Biegetechnik, nicht an den Ätzmodellen...

So, jetzt genug der Vorrede:

Lötkolben aufheizen und los geht's!

Allgemeine Gefahrenhinweise:

Löten:

Lötöle und andere Flussmittel enthalten in vielen Fällen einen Säureanteil, meist Salzsäure oder auch Phosphorsäure. Sowohl beim Auftragen des Lötöls, als auch beim Erhitzen mit der Lötkolbenspitze kann es zum Spritzen der erhitzten Flüssigkeit kommen. Da man beim Modellbau meist mit Gesicht und Augen recht nahe an der zu bearbeitenden Stelle ist, ist beim Löten unbedingt angeordnet, eine geeignete Schutzbrille zu tragen. Eine optische Brille alleine bietet KEINEN ausreichenden Schutz!

Die beim Erhitzen entstehenden Dämpfe sind keinesfalls einzuatmen!

Beachten Sie die Warnhinweise und eventuell vorhandene Sicherheitsdatenblätter der Produkte, die Sie im Einsatz haben.

Ätzplatinen:

Die ganz oder teilweise geätzten Partien der Bleche werden mit Hilfe von verschiedenen Chemikalien erstellt. Zum Entwickeln und Entschichten des Fotolackes dient Natriumhydroxid-Lösung, der Ätzvorgang erfolgt mit Hilfe einer Natriumpersulfat-Lösung.

Trotz intensiven Spülens der fertig geätzten und entschichteten Platinen mit frischem Wasser könnten minimale Chemikalienreste an den Ätzkanten/-flächen übrig sein. Deshalb nach dem Hantieren mit Ätzmodellen immer gut Händewaschen und Verletzungen an den teilweise scharfen Ätzkanten vermeiden.

Denn:

Bei allem Enthusiasmus für den Modellbau — die Sicherheit für Ihre Gesundheit und Unversehrtheit hat unbedingten Vorrang!

Und nun viel Spaß beim Zusammenbau Ihres neuesten etchIT-Modells!

KT086, Werkstattzubehör Nr. 1, Werkbänke, Gestelle, Schraubstöcke

Hier liegt mal wieder eine von den Ätzplatinen von *etchIT* vor Ihnen, die sich mit den kleinen feinen Details bei der finalen Ausgestaltung Ihrer Modellbahnanlage oder Ihrem Diorama beschäftigt.

Die Werkbänke, Gestelle, Aufstellböcke und nicht zuletzt die beiden Schraubstöcke für die Werkbank sind einfach aufzubauen und bringen genau die Details, auf die es ankommt, wenn sich ein Modell vom Durchschnitt abheben will.

Die Bauteile sind, wie bei *etchIT* üblich, maßstäblich. Heißt im Umkehrschluss: sie sind SEHR klein.

Besonders die beiden Schraubstöcke haben selbst den Autor dieser Bauanleitung ;-) zum Stirnrunzeln gebracht, denn hier wird das Basteln für die Spurgröße N schon grenzwertig.

Aber — Pinzette, Lupe und einer Portion Geduld sei Dank — der Aufbau ist möglich.

Die folgenden Bilder geben einen Überblick, wie die Teile der Werkbänke, Böcke und Gestelle zu falten und zu montieren sind; weiterer Kommentar erübrigt sich.

Für den Bau der Schraubstöcke sind zusätzlich einige Grafiken aus dem 3D-Konstruktionsprogramm hinzugefügt, in dem das vorliegende Modell entstanden ist.

Ein Tipp:

Nicht alle Teile auf einmal fertigstellen wollen!

Die kleinen Teile erfordern viel Fingerfertigkeit und dazu sollte man sich beim Bau Zeit nehmen.

Das Gestell für Rohre, Halbzeuge

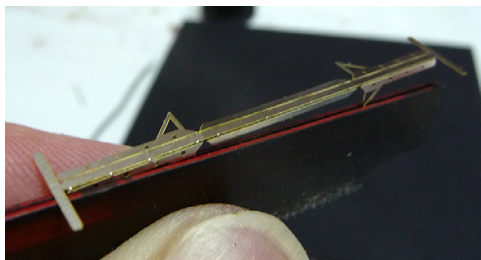

Bitte die Hinweise zum Biegen weiter vorne beachten.

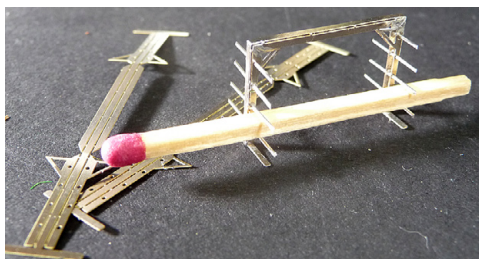
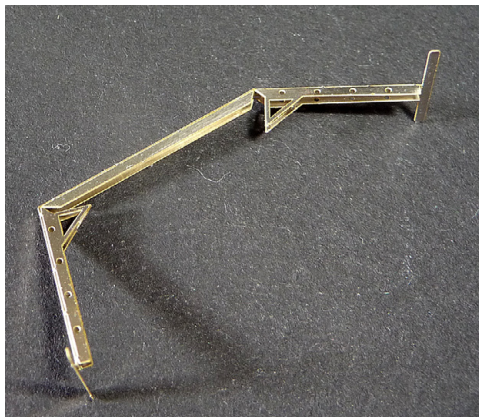

Unterstellböcke

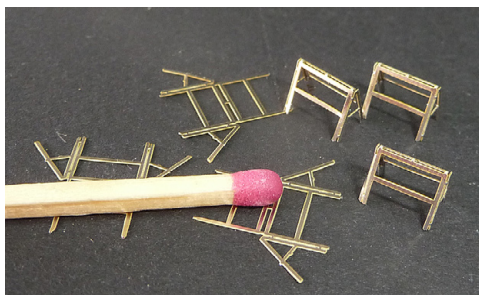

Werkbänke

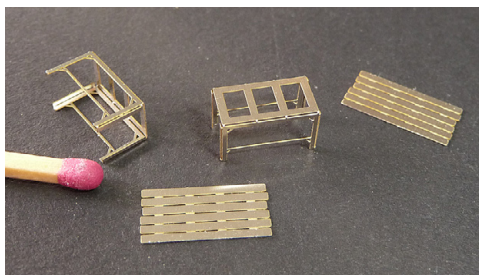



Schraubstöcke

Die beiden Hauptteile und ihr Faltschema:

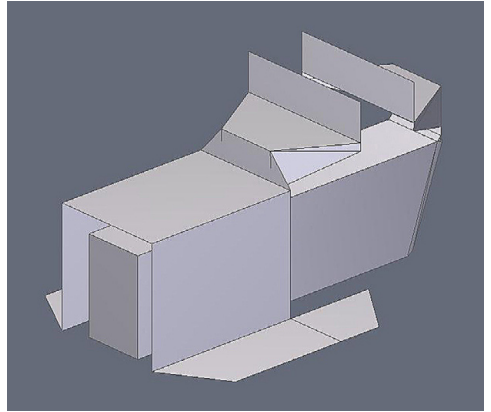
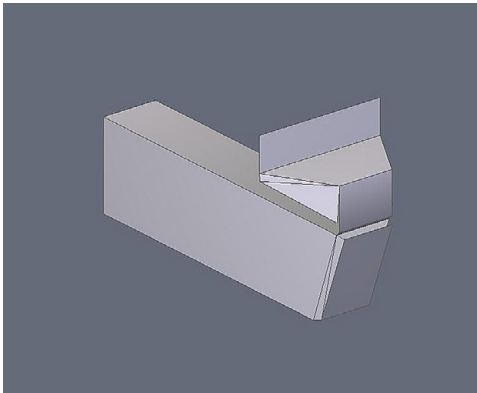
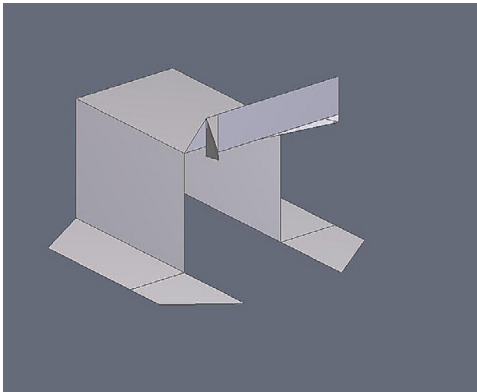

Und schließlich der Beweis, dass es nicht nur in der Grafik funktioniert, solch kleine Teile zu falten:

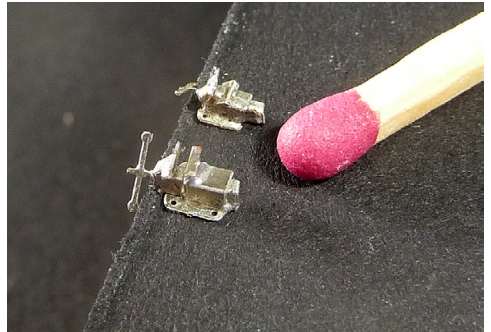

Noch ein paar Bilder der finalen Verwendung des Werkstattzubehörs:





Farbliche Gestaltung

Generell sollte man filigrane Ätzmodelle wie Treppen, Gitter etc. nicht mit dem Pinsel einfärben. Egal, wie dünn oder dickflüssig die Farbe ist – der Pinsel setzt die feinen Durchbrüche der Treppenstufen und des Gitterrostes zu und die Farbe verklebt die Zwischenräume. Damit ist die realistische Wirkung verschwunden.

Entweder färbt man die Neusilbermodelle mit einem geeigneten Brüniermittel ein, was eine bräunlich bis schwärzliche Färbung hervorruft. Oder — und das ist die bessere Methode: man benutzt die Airbrush-Sprühpistole.

Verwendbar sind auch Lacke in Sprühdosen, wie sie beispielsweise in 100ml Gebinden für den Plastikmodellbau angeboten werden. Vor dem Lackauftrag ist das Blech mit einer weißen oder grauen Grundierung zu überziehen. Solche Sprayfarben haben einen erheblich feineren Sprühnebel als Spray-Lacke aus dem Baumarkt.

Unbedingt die Sicherheitshinweise bei der Verwendung der jeweiligen Produkte beim Lackieren beachten!

Viel Spaß in den kommenden Bastelstunden mit Ihrer ganz individuellen Version dieses detaillierten etchIT-Modelles!